



DIECI



1000 F



1000 PA



1000 T



4200



8000

DUMPERS

INFORMACIÓN GENERAL

Modelo de máquina	DUMPER 1000 F	DUMPER 1000 T	DUMPER 1000 PA	DUMPER 4200	DUMPER 8000
Capacidad máxima	2500 kg (5512 lb)	2500 kg (5512 lb)	2500 kg (5512 lb)	8000 kg (17637 lb)	14000 kg (30865 lb)
Capacidad del volquete (rasa)	1,0 m ³ (35 ft ³)	1,0 m ³ (35 ft ³)	1,0 m ³ (35 ft ³)	4,2 m ³ (148 ft ³)	8,00 m ³ (283 ft ³)
Capacidad del volquete (colmada)	1,2 m ³ (42 ft ³)	1,2 m ³ (42 ft ³)	1,2 m ³ (42 ft ³)	5,3 m ³ (187 ft ³)	8,50 m ³ (300 ft ³)
Masa en vacío	1200 kg (2646 lb)	1300 kg (2866 lb)	1550 kg (3417 lb)	5820 kg (12831 lb)	8430 kg (18585 lb)
Neumáticos estándar	7,5x16"	7,5x16"	7,5x16"	16/70-20"	12.00 - 24"
Velocidad máxima (referida a ruedas con el diámetro máximo admitido)	23 km/h (14,3 mph)	23 km/h (14,3 mph)	23 km/h (14,3 mph)	27 km/h (16,8 mph)	30 km/h (18,6 mph)
Notas	Volquete con basculante hidráulico frontal.	Volquete con basculante hidráulico trilateral.	Volquete con basculante hidráulico frontal. Pala de carga con mando hidráulico.	Volquete con basculante hidráulico trasero.	Volquete con basculante hidráulico trasero.

MOTOR

Modelo de máquina	DUMPER 1000 F	DUMPER 1000 T	DUMPER 1000 PA	DUMPER 4200	DUMPER 8000
Marca	Lombardini	Lombardini	Lombardini	Kubota	FPT
Potencia nominal	15 kW (20 HP)	15 kW (20 HP)	15 kW (20 HP)	83,5 kW (112 HP)	125 kW (168 HP)
@rpm	3000 rpm	3000 rpm	3000 rpm	2600 rpm	2200 rpm
Funcionamiento	4 tiempos	4 tiempos	4 tiempos	4 tiempos	4 tiempos
Inyección	Directa mecánica	Directa mecánica	Directa mecánica	Electrónica, Common-rail	Electrónica, Common-rail
Número y disposición de los cilindros	2, Verticales en línea	2, Verticales en línea	2, Verticales en línea	4, Verticales en línea	4, Verticales en línea
Cilindrada	954 cm ³ (58 in ³)	954 cm ³ (58 in ³)	954 cm ³ (58 in ³)	3769 cm ³ (230 in ³)	4485 cm ³ (274 in ³)
Normativa de emisiones	Stage IIIA/Tier 3	Stage IIIA/Tier 3	Stage IIIA/Tier 3	Stage IIIB/Tier 4i	Stage IIIB/Tier 4i
Sistema de refrigeración	Aire	Aire	Aire	Líquido	Líquido
Admisión	Natural	Natural	Natural	Turbo compresor aftercooler	Turbocompresor 16 válvulas

TRANSMISIÓN

Modelo de máquina	DUMPER 1000 F	DUMPER 1000 T	DUMPER 1000 PA	DUMPER 4200	DUMPER 8000
Tipo de transmisión	Embrague monodisco en seco	Embrague monodisco en seco	Embrague monodisco en seco	Hidrostática: con bomba de caudal variable	Hidrostática: con bomba de caudal variable
Cambio	de 4 marchas con inversor	de 4 marchas con inversor	de 4 marchas con inversor	De 2 velocidades servoasistido	De 2 velocidades servoasistido

PUNTES DIFERENCIALES

Modelo de máquina	DUMPER 1000 F	DUMPER 1000 T	DUMPER 1000 PA	DUMPER 4200	DUMPER 8000
Tipo de ejes	2 rígidos	2 rígidos	2 rígidos	2 directrices, con 4 reductores epicicloidales	2 directrices, con 4 reductores epicicloidales
Tipos de dirección	De chasis articulado	De chasis articulado	De chasis articulado	4 ruedas / transversal / 2 ruedas	4 ruedas / transversal / 2 ruedas
Freno de servicio	Hidráulica	Hidráulica	Hidráulica	En baño de aceite sobre eje delantero y trasero	En baño de aceite con servofreno en eje delantero y trasero
Freno de estacionamiento	Mecánica de palanca	Mecánica de palanca	Mecánica de palanca	Actúa sobre el eje trasero	Actúa sobre el eje delantero

PUESTO DE CONDUCCIÓN y TECHO

Modelo de máquina	DUMPER 1000 F	DUMPER 1000 T	DUMPER 1000 PA	DUMPER 4200	DUMPER 8000
Descripción de la cabina	Dirección asistida, asiento regulable.	Dirección asistida, asiento regulable.	Dirección asistida, asiento regulable.	Puesto de conducción reversible, asiento regulable con cinturones de seguridad, ventanillas delanteras y traseras y 2 limpiaparabrisas.	Puesto de conducción reversible, asiento regulable con cinturones de seguridad, ventanillas delanteras y traseras y 2 limpiaparabrisas.
Instrumentos de la cabina	Testigo de aceite, carga de batería	Testigo de aceite, carga de batería	Testigo de aceite, carga de batería	Indicador de nivel de combustible, testigo de aceite y de temperatura del agua, testigo de carga de la batería y contador horario.	Indicador de nivel de combustible, testigo de aceite y de temperatura del agua, testigo de carga de la batería y contador horario.
Homologación de la cabina	Techo homologado ROFS-FOPS	Techo homologado ROFS-FOPS	Techo homologado ROFS-FOPS	ROPS - FOPS	ROPS - FOPS

DIMENSIONES

Modelo de máquina	DUMPER 1000 F	DUMPER 1000 T	DUMPER 1000 PA
A	270 mm (10,6 in)	270 mm (10,6 in)	270 mm (10,6 in)
A1	2450 mm (96,5 in)	2450 mm (96,5 in)	2450 mm (96,5 in)
B	650 mm (25,6 in)	650 mm (25,6 in)	650 mm (25,6 in)
B1	3100 mm (122 in)	3100 mm (122 in)	3100 mm (122 in)
C	1950 mm (76,8 in)	1950 mm (76,8 in)	1950 mm (76,8 in)
C1	4020 mm (158,3 in)	4020 mm (158,3 in)	4020 mm (158,3 in)
D	500 mm (19,7 in)	500 mm (19,7 in)	500 mm (19,7 in)
F	2840 mm (111,8 in)	2840 mm (111,8 in)	2840 mm (111,8 in)
G	3100 mm (122 in)	3100 mm (122 in)	3100 mm (122 in)
H	2520 mm (99,2 in)	2520 mm (99,2 in)	2520 mm (99,2 in)
I	1320 mm (52 in)	1320 mm (52 in)	1320 mm (52 in)
L	1400 mm (55,1 in)	1400 mm (55,1 in)	1400 mm (55,1 in)
M	1600 mm (63 in)	1600 mm (63 in)	1680 mm (66,1 in)
P	2850 mm (112,2 in)	2850 mm (112,2 in)	2850 mm (112,2 in)
Q	4500 mm (177,2 in)	4500 mm (177,2 in)	4500 mm (177,2 in)
V	1450 mm (57,1 in)	1450 mm (57,1 in)	1450 mm (57,1 in)
Z	2125 mm (83,7 in)	2125 mm (83,7 in)	2125 mm (83,7 in)
K02	30°	30°	30°
K03	10°	10°	10°

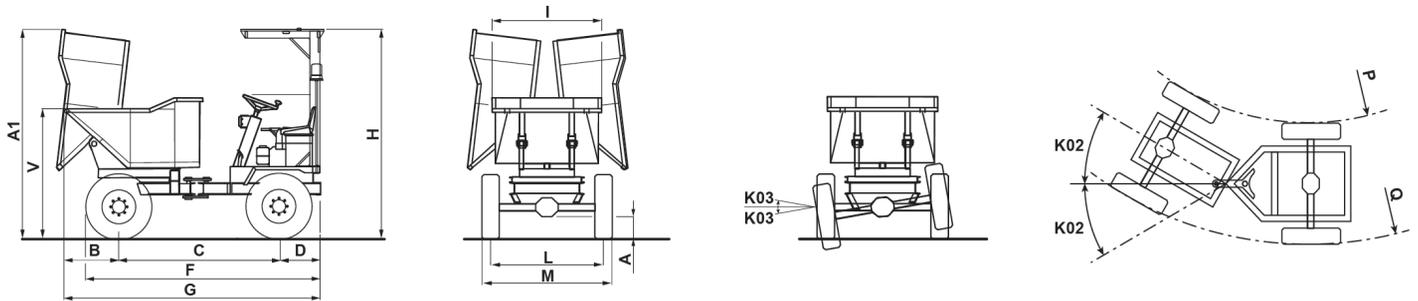
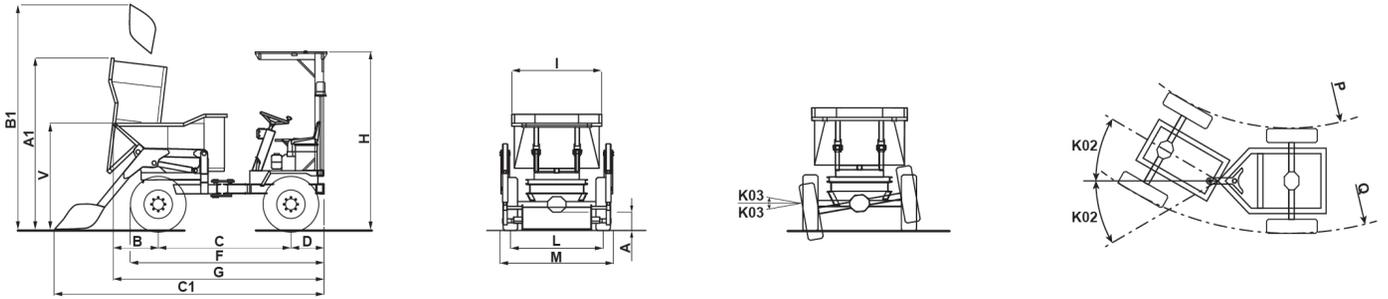
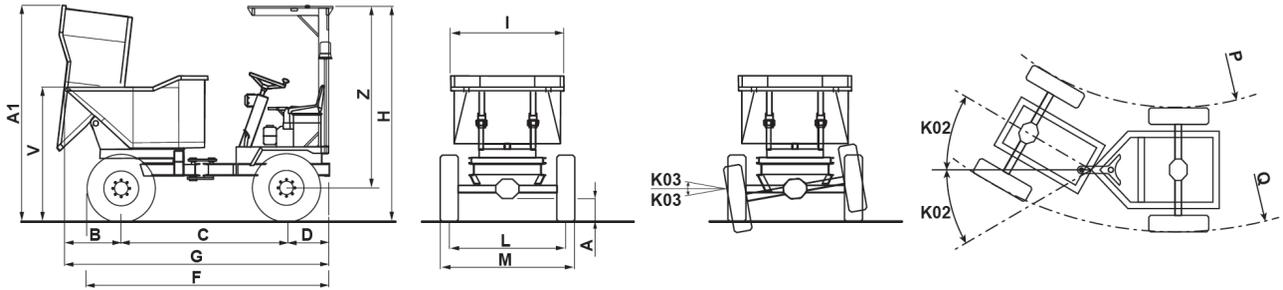

DIMENSIONES

Modelo de máquina	DUMPER 4200	DUMPER 8000
A	408 mm (16,1 in)	602 mm (23,7 in)
A1	3797 mm (149,5 in)	4698 mm (185 in)
B	1370 mm (53,9 in)	1230 mm (48,4 in)
C	2600 mm (102,4 in)	3430 mm (135 in)
D	1005 mm (39,6 in)	807 mm (31,8 in)
F	4686 mm (184,5 in)	5467 mm (215,2 in)
G	4980 mm (196,1 in)	5841 mm (230 in)
H	2935 mm (115,6 in)	3160 mm (124,4 in)
I	1005 mm (39,6 in)	1005 mm (39,6 in)
L	2000 mm (78,7 in)	2020 mm (79,5 in)
M	2408 mm (94,8 in)	2380 mm (93,7 in)
N1	2295 mm (90,4 in)	2495 mm (98,2 in)
S	2107 mm (83 in)	2684 mm (105,7 in)
P	2787 mm (109,7 in)	3188 mm (125,5 in)
Q	5260 mm (207,1 in)	5876 mm (231,3 in)
R	5700 mm (224,4 in)	6260 mm (246,5 in)
S	83 in (2107 mm)	105,7 in (2684 mm)
U	2410 mm (94,9 in)	2410 mm (94,9 in)

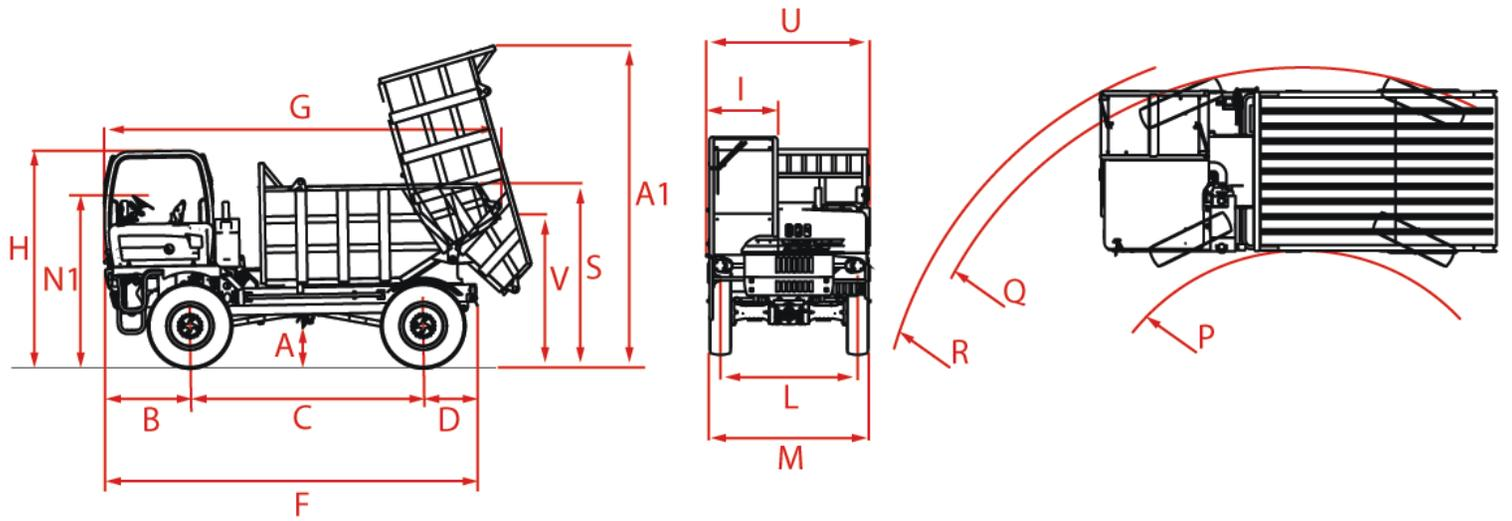

Dieci Srl - Via E. Majorana, 2-4 – 42027 – Montecchio Emilia (RE) ITALIA

Tel. +39 0522 869611 – Fax +39 0522 869798 – E-mail: info@dieci.com – www.dieci.com

SKT Autovolquetes CE -ES | v. 1.5